

## Жидкость для коробки передач, замена

**Осторожно!** Избегайте попадания на кожу жидкости для коробки передач.

**Примечание** Используйте трансмиссионное масло номер Volvo 116 1540-8 (1-литровая емкость), 116 1640-6 (4-литровая емкость).

### Условия

**Масло следует заменять только в двух следующих случаях:**

Тогда, когда регистрируется код неисправности TCM 0042 и TCM 0046, в результате чего функция диагностики активирует лампу предупреждения в следующих обстоятельствах.

Модуль управления коробки передач (TCM) получает данные о рабочей температуре жидкости для автоматической коробки передач во время движения автомобиля. TCM 0042 регистрируется по истечении суммарного промежутка времени.

Код неисправности TCM 0046 регистрируется, если температура жидкости для коробки передач превышает 150° C дольше двух минут.

В автомобилях, постоянно используемых в качестве такси или для буксировки прицепов или фургонов во время большей части их пробега, масло следует менять с сервисным интервалом 75000 км ± 5000 км. Это должно соответствовать программе регулярного техобслуживания.

**Осторожно!** Если автомобиль только что остановился, масло может быть очень горячим. Избегайте попадания на кожу.

### Слив

**Снимите:**

- брызговик под двигателем
  - пробку отверстия для слива масла.
- Слейте трансмиссионное масло.

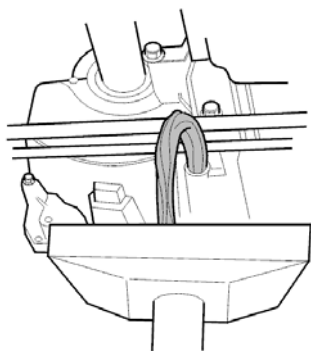

### Установка пробки отверстия для слива масла

Используйте новую прокладку.  
Затяните заглушку. Затяните до **40 Н·м**.  
Установите защитную крышку.

### Слив масла

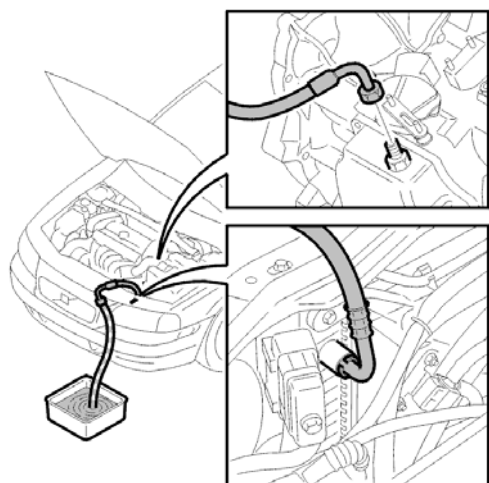

Отсоедините возвратный шланг на крышке системы управления.  
Вставьте пластмассовую заглушку в соединение на крышке.  
Отсоедините возвратный шланг в охладителе. Выровняйте шланг по направлению вверх и заново подсоедините его к охладителю.  
Установите прозрачный пластмассовый шланг на соединение возвратного масляного шланга.  
Поместите емкость под шлангом для сбора масла.

### Заполнение

Задействуйте стояночный тормоз.  
Переведите рычаг переключателя передач в положение Р.  
Залейте приблизительно 2 литра масла.  
Запустите двигатель. Дайте двигателю поработать на холостом ходу.  
Выключите двигатель при появлении пузырьков воздуха в шланге.  
Залейте приблизительно 2 литра масла.  
Запустите двигатель снова и оставьте его работать на холостом ходу.  
Выключите двигатель при появлении пузырьков воздуха в шланге.  
Снимите шланг со шланга масляного радиатора. Отсоедините его от соединения к охладителю. Установите шланг в нормальное положение на радиатор и коробку передач.

### Дальнейшее заполнение

Залейте приблизительно 2 литра масла.  
Задействуйте стояночный тормоз.  
Запустите двигатель. Дайте двигателю поработать на холостом ходу. Переведите переключатель передач поочередно во все положения передач. Подождите 4–5 секунд в каждом положении.

### Проверка уровня масла

См. [Уровень масла, проверка](#) .

Емкость коробки передач  $7,1 \pm 0,25$  литров.  
(МАКС., МИН.).

**Примечание** После замены трансмиссионного масла, показания счетчика “замены трансмиссионного масла” должны быть сброшены. См. [Переустановка счетчика Замена жидкости для коробки передач](#) .